

...bewährt bis ins Detail!

Anbohren und Hülsensetzen mit Blutop-Rohr

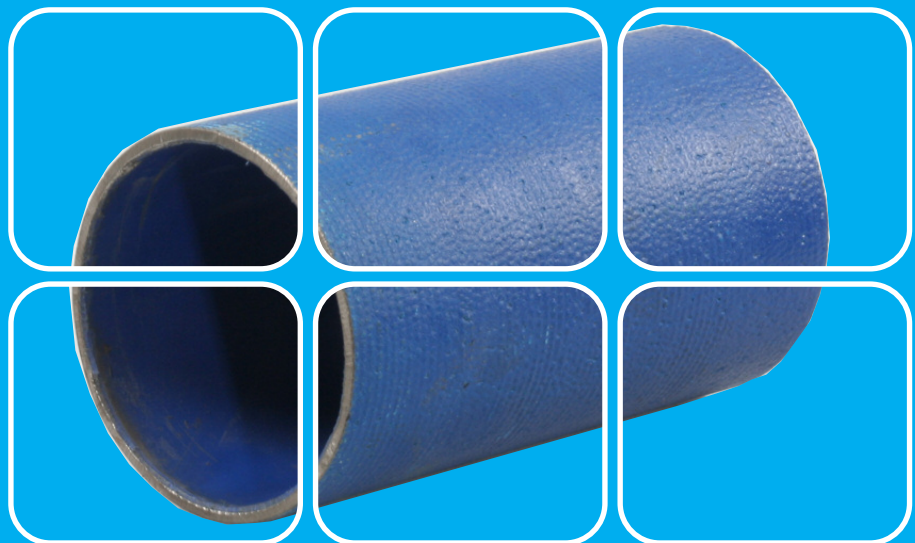



Kugel-Ventil-Anbohrarmatur für AZ-, Guss- und Stahlrohr auf Blutop-Rohr



Kugel-Ventil-Anbohrarmatur für AZ-, Guss- und Stahlrohr mit Anbohrgerät



Kugel-Ventil-Anbohrarmatur für AZ-, Guss- und Stahlrohr mit Bohrloch-Dichthülsen-Setzgerät

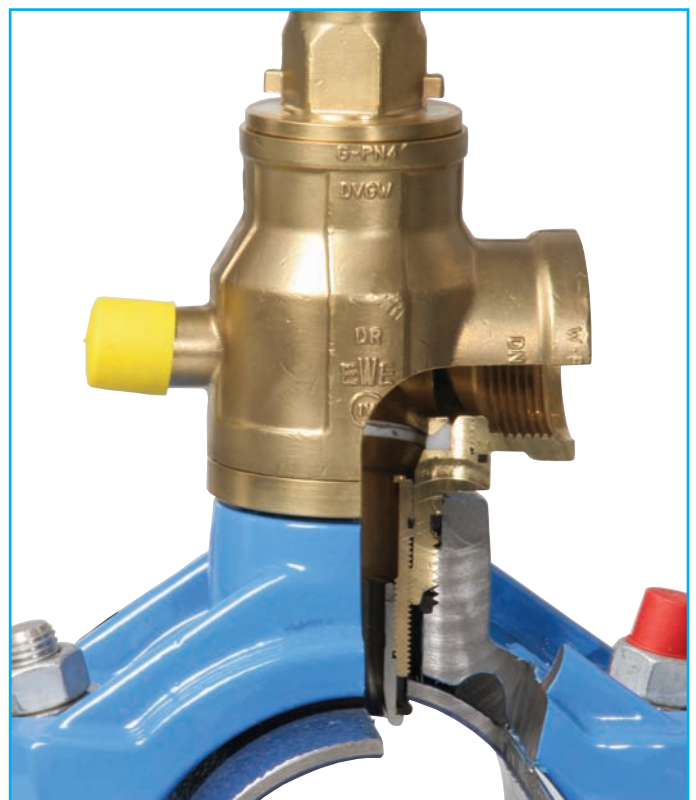

Kugel-Ventil-Anbohrarmatur für AZ-, Guss- und Stahlrohr mit Bohrloch-Dichthülse im Schnitt



Kugel-Ventil-Anbohrarmatur für AZ-, Guss- und Stahlrohr



Anbohrgerät und Fräser „HM“ mit Zentrierbohrer

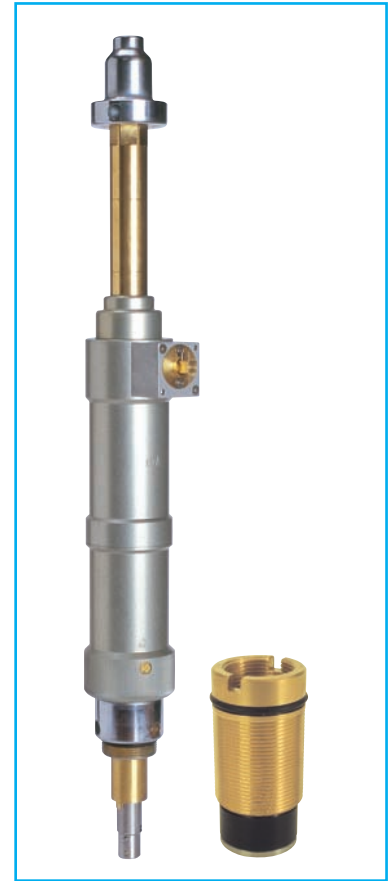

Bohrloch-Dichthülsen-Setzgerät mit Bohrloch-Dichthülse



Knarre



Anbohrgeräte-Schlüssel

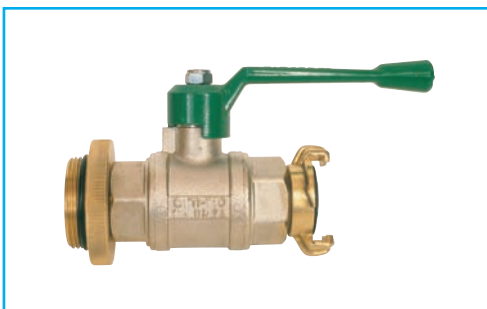

Spülhahn



Spülschlauch

Blutop-Rohr

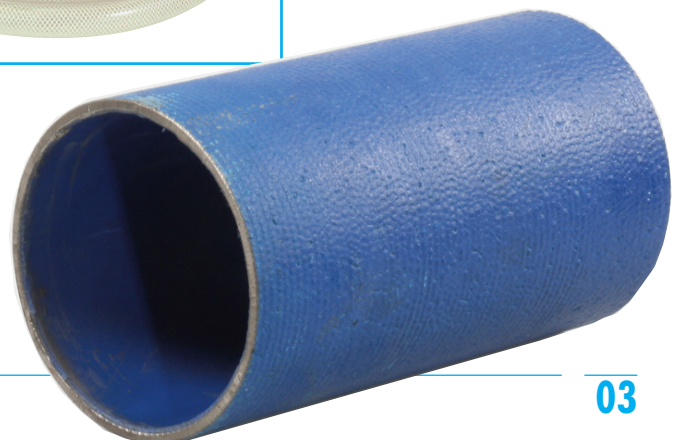

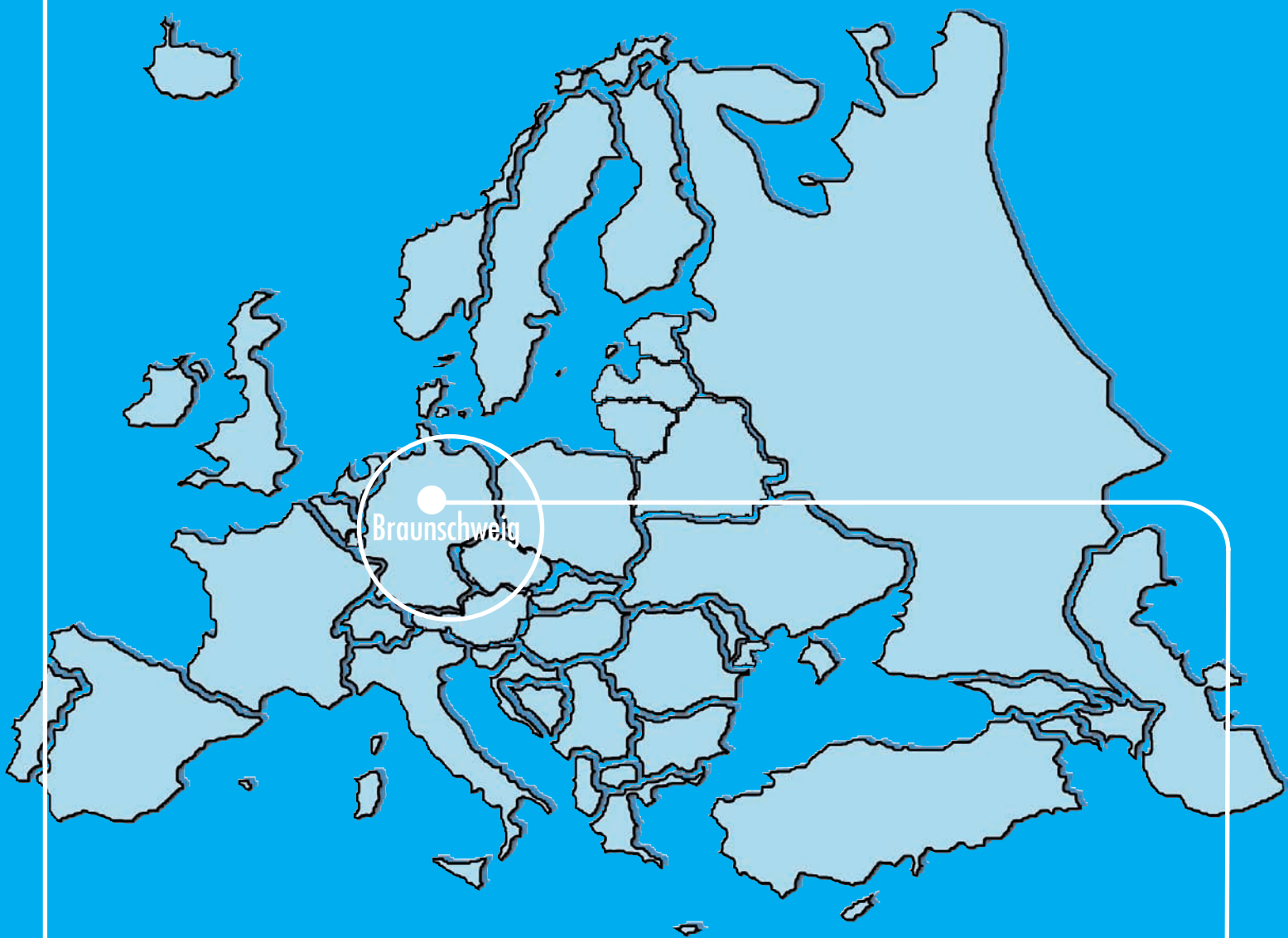

WILHELM EWE GmbH & Co. KG

Volkmaroder Straße 19
D-38104 Braunschweig
Tel.: +49 (0)5 31 37 00 50
Fax: +49 (0)5 31 37 00 555
E-Mail: info@ewe-armaturen.de
www.ewe-armaturen.de

EWE Vertriebs-GmbH

Stubenberg am See 136
A-8223 Österreich
Tel.: +43 (0)6 64 4 40 76 54
Fax: +43 (0)33 32 6 27 93
E-Mail: info@ewe-armaturen.at
www.ewe-armaturen.at